

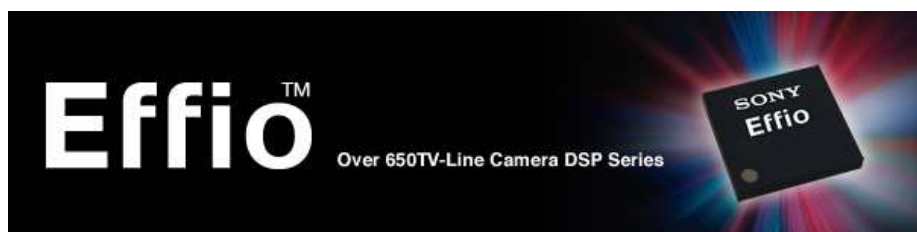

Instrukcja Instalacji i Obsługi Kamery Kolorowej

VOCC 981E V1



SPIS TREŚCI

1	Podstawowe informacje	3
1.1	Ważne informacje	3
1.2	Charakterystyka kamery.....	4
2	Instalacja i użytkowanie kamery	5
2.1	Wymiary kamery.....	5
2.2	Sposób podłączenia	5
3	Funkcje Menu Ekranowego	6
3.1	Zasady poruszania się po menu ekranowym.....	6
3.1	Drzewo menu ekranowego.....	6
3.2	Opis funkcji menu ekranowego	7
4	Zanim skontaktujesz się z serwisem.....	12
5	Parametry techniczne	13

1 Podstawowe informacje

1.1 Ważne informacje

- **Przeczytaj tę instrukcję**
Przeczytaj całą instrukcję instalacji i użytkowania przed instalacją.
- **Zachowaj tę instrukcję**
Zachowaj tę instrukcję – możesz potrzebować do niej zajrzeć w przyszłości.
- **Urządzenia współpracujące i akcesoria**
Używaj wyłącznie urządzeń zalecanych przez producenta lub dystrybutora. Urządzenia niezalecane mogą spowodować nieprzewidziane zachowanie sprzętu, jego uszkodzenie i utratę gwarancji.
- **Instalacja urządzenia**
Urządzenie należy montować na stabilnej podstawie. Konieczne jest upewnienie się, że miejsce, w którym kamera ma być zamontowana (elewacja, słup, sufit) jest zdolne do utrzymania dodatkowego ciężaru kamery. Umieszczenie urządzenia na niestabilnym, uszkodzonym podłożu może spowodować bezpośrednie zagrożenie zdrowia osób przechodzących pod miejscem zamontowania kamery, może też doprowadzić do jej trwałego uszkodzenia. Nie umieszczaj kamery w miejscach narażonych na uszkodzenia ze strony maszyn pracujących na nadzorowanym terenie. Używaj tylko uchwytów załączonych do kamery lub zalecanych przez producenta lub dystrybutora. Podczas instalacji kieruj się wskazówkami zawartymi w tej instrukcji.
- **Zasilanie**
Upewnij się, że źródło zasilania podaje napięcie zgodne ze specyfikacją techniczną kamery. Sprawdź, czy wydajność prądowa źródła zasilania jest wystarczająca dla potrzeb kamery.

1.2 Charakterystyka kamery

Kamer OPTIVA VOCC981E to wysokiej klasy kamera do zastosowań w systemach Telewizji Dozorowej. Charakteryzuje się wieloma funkcjami konfiguracyjnymi dzięki którym doskonale sprawdzi się we współczesnej instalacji CCTV.

Poniżej przedstawiono najważniejsze funkcje kamery:

- Super wysoka rozdzielczość do 650 TVL w kolorze
- Przetwornik CCD SONY Exview HAD II
- Zaawansowany układ cyfrowej obróbki obrazu DSP SONY Effio-E
- Elektroniczna funkcja Dzień/Noc
- Funkcja ATR poprawiająca widoczność detali w kontrastowych scenach,
- AGC zaawansowany układ wzmocnienia z ośmiostopniową regulacją
- 4 strefowa detekcja ruchu
- 4 obszary zastrzeżone z regulacją wielkości i koloru maskowania
- Elektroniczna migawka z trybem pracy automatycznej i ręcznej
- Funkcja BLC oraz dodatkowo HLC (maskowanie jaskrawych fragmentów obrazu)
- Zaawansowany układ Balansu Bieli pracujący w trzech trybach (Ręczny, Auto, Stały)
- Obudowa wewnętrzna z uchwytem kamery typu 3D
- Szerokokątny obiektyw 3,6mm

2 Instalacja i użytkowanie kamery

2.1 Wymiary kamery

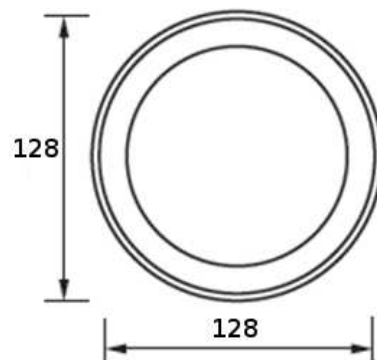

2.2 Sposób podłączenia

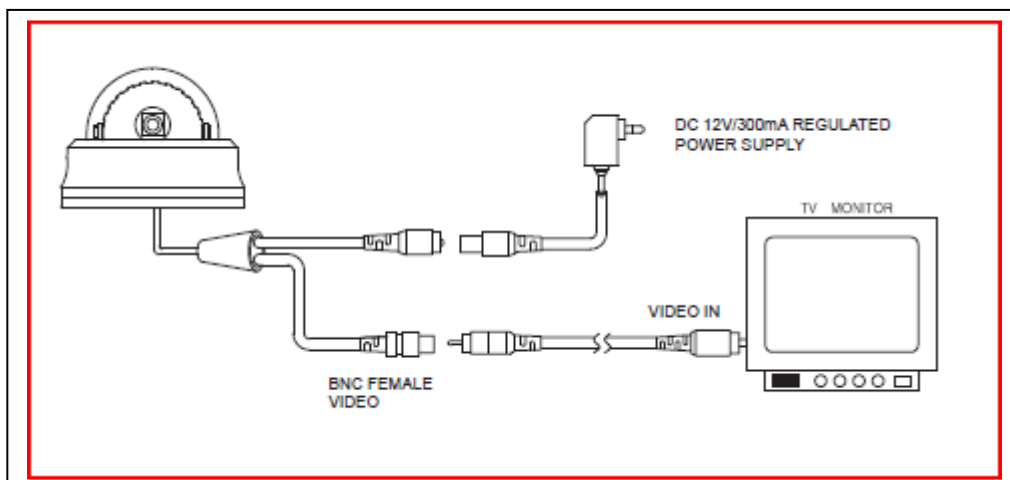

3 Funkcje Menu Ekranowego

3.1 Zasady poruszania się po menu ekranowym

Kamera VOCC 981E posiada Menu ekranowe, które pozwala użytkownikowi płynnie dostosować ustawienia kamery. Wywołanie menu ekranowego kamery odbywa się poprzez przyciśnięcie przycisku SET zamontowanego w obudowie kamery. Poruszanie się w menu ekranowym możliwe jest za pomocą pochylania/naciskanie przycisku w góra dół lewo i prawo. Przyciśnięcie przycisku SET zatwierdza dokonane zmiany. Pole wyboru ze znakiem ↵ oznacza możliwość wejścia do podmenu danej funkcji kamery.

3.1 Drzewo menu ekranowego

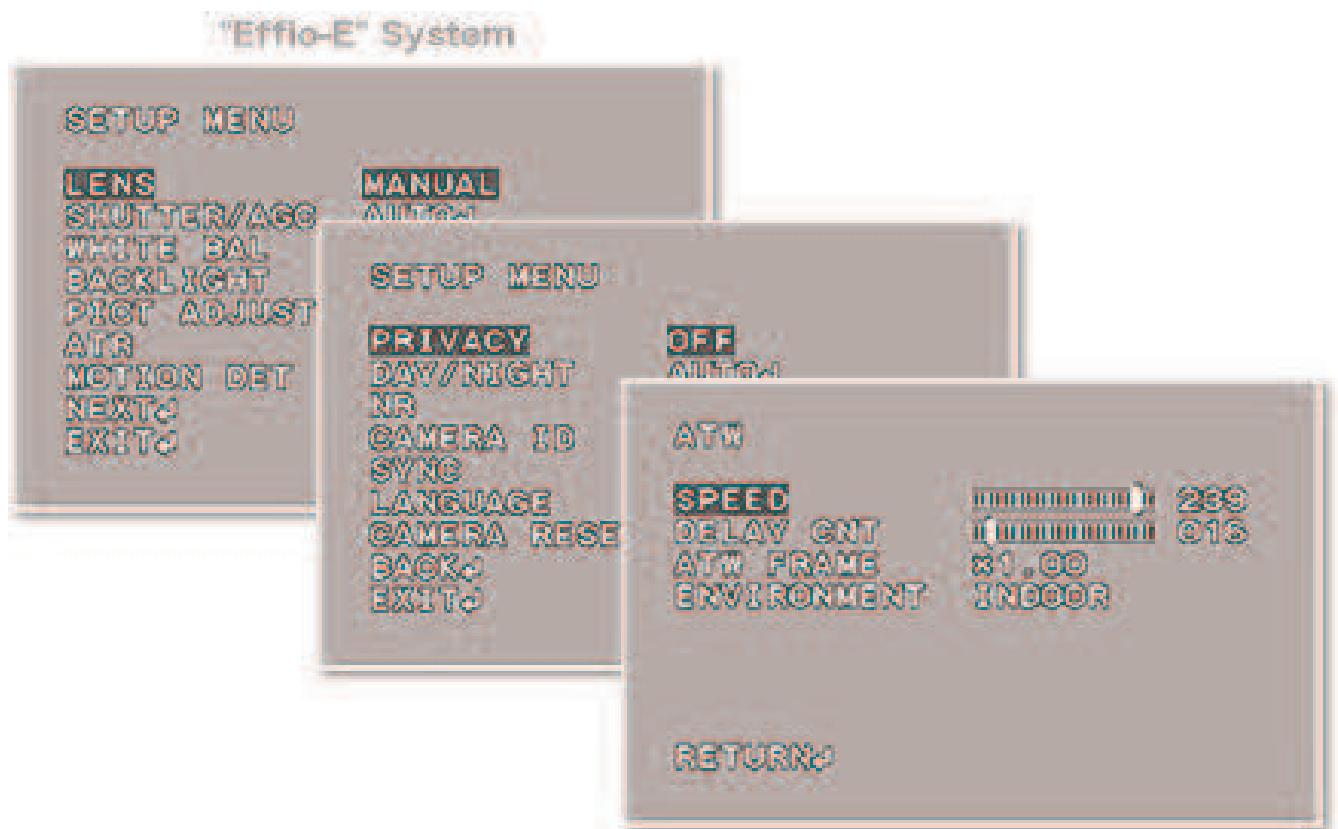

3.2 Opis funkcji menu ekranowego

Główna Kategoria MENU	Opcja główna	Opcja do wyboru	Opcja do wyboru 2	Opcja do wyboru 3	
LENS (Sterowanie przysłoną obiektywu)	MANUAL (dla obiektyw z ręczną lub stałą przysłoną)	-	-	-	
	AUTO (dla obiektywu z automatyczną przysłoną typu DC lub Video)	TYPE	DC/VIDEO	-	
		MODE (tryb pracy)	OFF/OPEN/CLOSE	-	
		SPEED (prędkość reakcji)	0~255 Ustawialne	-	
SHUTTER/AGC (Opcje migawki i układu wzmocnienia ARW)	MANUAL (tryb manualny)	MODE	SHUT+AGC (tryb automatycznej migawki współpracującej z układem wzmocnienia AGC – dedykowany do pracy z obiektywem z ręczną przysłoną)	-	
		SHUTTER	1/60, 1/100, 1/250, 1/500, 1/1000, 1/2000, 1/4000, 1/10000 (wybierze jedną z prędkości migawki – dla przedmiotów szybko poruszających się zalecane jest wybieranie prędkości powyżej 1/100sek)	-	
		AGC	6.00/12.00/18.00/24.00 /30.00/36.00/42.00/44.80 (wybierz jedną z wartości wzmocnienia – mniejsza liczba oznacza mniejszy stopień wzmocnienia)	-	
	AUTO (tryb automatyczny)	HIGH LUMINANCE (duży poziom oświetlenia sceny)	MODE	SHUT+AUTO IRIS / AUTO IRIS	
			BRIGHTNESS (jasność)	0~255 Ustawialne	

		LOW LUMINANCE (niski poziom oświetlenia sceny)	MODE	AGC/OFF (tryb pracy ze wzmocnieniem lub bez wzmocnienia)
			BRIGHTNESS	x0.25/x0.50/x0.75/x1.00
WHITE BAL	ATW	SPEED (prędkość reakcji na zmianę temperatury barwowej na scenie – odcienia światła)	0~255 Ustawialne	-
		DELAY CNT (opóźnienie reakcji układu balansu bieli)	0~255 Ustawialne	-
		ATW FRAME (wielkość ramki pomiarowej)	x0.50 / x1.00 / x1.50 / x2.00	-
		ENVIRONMENT (rodzaj sceny)	INDOOR / OUTDOOR (wewnętrzna/zewnętrzna)	-
	PUSH (naciśnij)	-	-	-
	USER1 tryb użytkownika 1	B-GAIN (regulacja odcienia niebieskiego)	0~255 Ustawialne	-
		R-GAIN (regulacja odcienia czerwonego)	0~255 Ustawialne	-
	USER2 tryb użytkownika 2	B-GAIN (regulacja odcienia niebieskiego)	0~255 Ustawialne	-
		R-GAIN (regulacja odcienia czerwonego)	0~255 Ustawialne	-
	ANTI CR	-	-	-
	MANUAL (tryb ręczny)	LEVEL(0~255 Ustawialne)	-	-

	PUSH LOCK (tryb LOCK zablokowany – kamera zapamiętuje dany odcień światła)	-	-	-
BACK LIGHT (kompensacja oświetlenia)	OFF/BLC/HLC wyłączone /tryb BLC (kompensacja oświetlenia tylnego)/tryb HLC (maskowanie jaskrawych punktów w obrazie)	-	-	-
PICT ADJUST (dodatkowe ustawienia obrazu)	MIRROR	ON/OFF	-	-
	BRIGHTNESS	0~255 Ustawialne	-	-
	CONTRAST	0~255 Ustawialne	-	-
	SHARPNESS	0~255 Ustawialne	-	-
	HUE	0~255 Ustawialne	-	-
	GAIN	0~255 Ustawialne	-	-
ATR (tryb poprawy zakresu tonalnego sceny)	ON (tryb aktywny)	LUMINANCE (dopasowanie jasności)	LOW/MID/HIGH (niski/średni/wysoki)	-
		CONTRAST (dopasowanie kontrastu)	LOW/MIDLOW/MID /MIDHIGH/HIGH (niski/średnio- niski/średnio- wysoki/wysoki)	-
	OFF (tryb wyłączony)	-	-	-

MOTION DET (wideo detekcja)	ON (włączona)	DETECT SENSE (czułość detekcji)	0~127 Ustawialne	-
		BLOCK DISP (tryb wyświetlania pól aktywności)	ON/OFF/ENABLE (włączone / wyłączone / aktywne)	-
		MONITOR AREA (tryb ustawień pól detekcji)	ON/OFF	-
		AREA SEL (wybór pól)	4 AREA	-
		TOP (górną krawędź)	0~244 Ustawialne	-
		BOTTOM (dolną krawędź)	0~244 Ustawialne	-
		LEFT (lewa krawędź)	0~474 Ustawialne	-
		RIGHT (prawa krawędź)	0~474 Ustawialne	-
		OFF	-	-
PRIVACY (obszary zastrzeżone)	ON	AREA SEL (wybór obszaru)	4 AREA	-
		TOP (górną krawędź)	0~244 Ustawialne	-
		BOTTOM	0~244 Ustawialne	-
		LEFT	0~474 Ustawialne	-
		RIGHT	0~474 Ustawialne	-
		COLOR	1~8 Ustawialne	-
		TRANSP (transparentność obszaru)	0.00/0.50/0.75/1.00	-
	MOSAIC (mozaika)	ON/OFF	-	
OFF	-	-		
DAY/NIGHT (Tryb Dzień/Noc)	AUTO (tryb automatyczny)	BURST	ON/OFF	-
		DELAY CNT (opóźnienie przełączenia)	0~255 Ustawialne	-
		DAY → NIGHT (określa poziom oświetlenia sceny przy aby nastąpiło przełączenia z trybu kolorowego w tryb czarno-biały)	0~255 Ustawialne	-

		NIGHT → DAY (określa poziom oświetlenia sceny przy którym następuje przełączenia z trybu czarno- białego w tryb kolorowy)	0~255 Ustawialne	-
	COLOR (tryb kolor)	-	-	-
	B/W (tryb czarno-biały)	BURST	ON/OFF	-
NR (Redukcja szumów)	NR MODE (tryb)	Y/C	Y LEVEL (poziom redukcji szumów składowej Y luminacji)	0~15 Ustawialne
			C LEVEL (poziom redukcji szumów składowej C chrominacji)	0~15 Ustawialne
		OFF	-	-
CAMERA ID	ON/OFF	-	-	-
SYNC	INT (wewnętrzna)	-	-	-
LANGUAGE (Język Menu)	ENGLISH / 日本語 / DEUTSCH / FRANCAIS / PYCCKNN / PORTUGUES / ESPANOL	-	-	-
CAMERA RESET (reset do Nastaw Fabrycznych)	-	-	-	-
SAVE ALL (Zapamiętanie zmian)	-	-	-	-
EXIT (Wyjście z Menu)	-	-	-	-

4 Zanim skontaktujesz się z serwisem

Poniżej podana jest lista najbardziej podstawowych problemów, które można wyeliminować samodzielnie bez ingerencji fabrycznego Serwisu.

Problem	Jak wyeliminować?
Brak obrazu	<ul style="list-style-type: none"> • Sprawdź zasilanie • Sprawdź podłączenia (kabel, wtyczki) sygnału wideo
Obraz jest niewyraźny, zniekształcony, przebarwiony	<ul style="list-style-type: none"> • Sprawdź czystość układu optycznego (kurz oraz ślady palców na soczewkach obiektywu mogą powodować powstawanie plam, smug i refleksów na obrazie) i ewentualnie usuń je z pomocą miękkiej ściereczki; • Sprawdź nastawy monitora lub rejestratora (jaskrawość, kontrast, nasycenie); • Sprawdź czy kamera nie ma w polu obserwacji silnych źródeł światła (np. słońce lub jego refleksy), przesunąć pole obserwacji kamery tak aby je wyeliminować ze planu;
Obraz jest widoczny ale bardzo ciemny	<ul style="list-style-type: none"> • Sprawdź nastawy monitora lub rejestratora (jaskrawość, kontrast) • Jeśli układ jest typu przelotowego należy sprawdzić terminację układu; • Sprawdź czy napięcie zasilania jest prawidłowe i posiada nominalną wartość na zaciskach kamery, należy sprawdzić spadek napięcia na okablowaniu lub wydajność źródła zasilania; • Sprawdź długość kabli wizyjnych, odległości powyżej 300m (kabel RG59 lub UTP5) mogą powodować obniżenie wartości sygnału wizyjnego, należy zastosować dodatkowy wzmacniacz lub skrócić drogę kablową;
Obudowa kamery jest bardzo gorąca lub/i pojawiają się wyraźne pasy na obrazie	<ul style="list-style-type: none"> • Sprawdź źródło zasilania, zbyt wysokie napięcie lub zbyt duże tętnienia mogą wywoływać zakłócenia i przegrzewanie się kamery, należy wymienić źródło zasilania
Obraz migocze	<ul style="list-style-type: none"> • Sprawdź czy kamera nie obserwuje bezpośrednio słońca lub innego źródła światła, należy zmienić kierunek obserwacji kamery • Sprawdź czy plan jest oświetlony lampami wyładowczymi zasilanymi napięciem 50Hz, należy włączyć funkcję Flickerless

5 Parametry techniczne

Model	VOCC 981 E
System	PAL
Przetwornik obrazu	1/3" 960H Sony EXview HAD II CCD
Ilość pikseli	976(H) x 582(V)
Układ DSP	SONY Effio-E
Synchronizacja	Wewnętrzna
Rozdzielczość horyzontalna	650TVL kolor
Wyjście wideo	1 V p-p, kompozytowe, BNC, 75 Ohm
Elektroniczna migawka AES	Auto 1/50s ~ 1/10 000s lub ręczna od 1/50s do 1/10.000sek
Czułość	0,1Lux/F2.0 tryb kolor
Stosunek S/N	> 52 dB
Układ poprawy dynamiki obrazu	TAK – Układ ATR z regulacją w zakresie Jasności i Kontrastu
Obiektyw	3,6mm / F2.0
Kontrola wzmocnienia (AGC)	Tak – Osiem stopni regulacji
Kompensacja oświetlenia	Tak; do wyboru opcje - ATR, BLC, HLC
Temperatura pracy	-10° C ~ +50° C
Zasilanie	12VDC
Pobór mocy	1,5 W
Wymiary (dł. x szer. x wys.)	128x96mm
Waga	150 g

	<p>UWAGA!!! Wysokie napięcie 230V!!!</p> <p>RYZIKO PORAŻENIA PRĄDEM ELEKTRYCZNYM.</p> <p>NIE OTWIERAĆ</p>	
<p>UWAGA: ABY ZREDUKOWAĆ RYZYKO PORAŻENIA PRĄDEM ELEKTRYCZNYM NIE OTWIERAJ POKRYWY ZEWNĘTRZNEJ. W RAZIE BŁĘDNIEGO DZIAŁANIA ODDAJ URZĄDZENIE DO AUTORYZOWANEGO SERWISU</p>		

	<p>UWAGA!!!</p> <p>PAMIĘTAJ O OCHRONIE PRZECIWPRAZIEPIĘCIOWEJ</p>
<p>Kamery jako elementy systemu CCTV w znacznym stopniu narażone na uszkodzenia spowodowane wyładowaniami atmosferycznymi lub/i innego typu przepięciami, powinny być zabezpieczone dodatkowymi elementami ochrony przepięciowej. W kwestii doboru ww. urządzeń zapraszamy do konsultacji z Działem Technicznym: cctv@volta.com.pl</p>	

Kamera, która została uszkodzona w wyniku braku urządzeń ochrony przeciwprzebieciowej w instalacji nie podlega gwarancji.

Funkcje kamery w zależności od wersji oprogramowania, mogą się nieznacznie różnić od tych podanych w instrukcji.



Producent zastrzega sobie możliwość zmiany parametrów technicznych bez wcześniejszego powiadomienia





Kamera kolorowa, kopułkowa z DSP Effio - E
VOCC 981E V1

Instrukcja instalacji i obsługi

Dystrybutorem urządzeń Optiva jest:

Volta Sp. z o.o.

ul. Jutrzenki 94, 02-230 Warszawa

www.volta.com.pl

Salony firmowe:

Bydgoszcz: 052 515 60 31

Gdańsk: 058 511 02 91

Katowice: 032 730 22 03

Kraków: 012 650 20 01

Lublin: 081 747 98 71

Łódź: 042 678 12 41

Poznań: 061 830 64 14

Rzeszów: 017 865 45 87

Szczecin: 091 482 08 30

Warszawa: 022 572 90 21

Wrocław: 071 349 24 89

Copyright © 2011 Volta. All rights reserved.